

رابطه سواد دیجیتال و واسطه‌گری والدین با ریسک‌های آموزش آنلاین با توجه به نقش میانجی خودکنترلی دانش‌آموزان

سحر مهرپارسا

دانشجوی دکتری مدیریت آموزشی، گروه علوم تربیتی، واحد تهران شمال، دانشگاه آزاد اسلامی، تهران، ایران

پذیرش: ۱ اردیبهشت ۱۴۰۱

دریافت: ۲ اسفند ۱۴۰۰

The Effect of Digital Literacy and Parental Mediation on the Risks of Online Education about the Mediating Role of Students' Self-Control.

Saha Mehrparsa

ph.D. Student of Education Management, Department of Educational Science,
Tehran North Branch, Islamic Azad University, Tehran Branch, Iran

Received: 21 February 2022

Accepted: 21 April 2022

Original Article

مقاله پژوهشی

Abstract

The present study aimed to determine the relationship between digital literacy and parental mediation with online education risks concerning the mediating role of students' self-control. In this regard, the present study is applied research and descriptive survey, and correlational research. The study's statistical population consisted of first-grade high school students in District 1 of Tehran 220 people were selected as a sample by simple random sampling. A standard questionnaire was used to collect information and its validity and reliability were confirmed. Also, the partial least squares method and PLS software were used for data analysis. The results showed that digital literacy and parental mediation have a significant negative relationship with online education risks. The mediating role of self-control in the relationship between parental mediation and digital literacy with educational risks was also confirmed. Therefore, it can be concluded that increasing digital literacy and the presence of parents in online education can reduce the risks that students may face. Also, if students have good self-control in this area, this effect will be greater.

Keywords

Online Education, Risk, Self-Control, Digital Literacy, Parental Mediation.

چکیده

پژوهش حاضر باهدف تعیین رابطه میان سواد دیجیتال و واسطه‌گری والدین با ریسک‌های آموزش آنلاین با توجه به نقش میانجی خودکنترلی دانش‌آموزان صورت گرفت. در این راستا پژوهش حاضر از جنبه هدف یک پژوهش کاربردی و از نوع توصیفی پیمایشی و همبستگی است. جامعه آماری پژوهش را دانش‌آموزان مقطع متوسطه اول منطقه ۱ شهر تهران تشکیل دادند که ۲۲۰ نفر به‌عنوان نمونه و با روش تصادفی ساده انتخاب شدند. جهت جمع‌آوری اطلاعات از پرسشنامه استاندارد بهره گرفته شد که روایی و پایایی آن مورد تأیید قرار گرفت. همچنین جهت تجزیه و تحلیل اطلاعات از روش حداقل مربعات جزئی و نرم‌افزار PLS استفاده شد. نتایج نشان داد سواد دیجیتال و واسطه‌گری والدین رابطه منفی و معناداری با ریسک‌های آموزش آنلاین دارند. همچنین نقش میانجی خودکنترلی در رابطه واسطه‌گری والدین و سواد دیجیتال با ریسک‌های آموزشی تأیید شد. بر این اساس می‌توان نتیجه گرفت، افزایش سواد دیجیتال و همچنین حضور والدین در آموزش آنلاین، می‌تواند ریسک‌هایی که دانش‌آموزان می‌توانند با آنها مواجه شوند را کاهش دهد. همچنین اگر دانش‌آموزان خودکنترلی خوبی در این زمینه داشته باشند این تأثیر بیشتر خواهد بود.

واژه‌های کلیدی

آموزش آنلاین، ریسک، خودکنترلی، سواد دیجیتال، واسطه‌گری والدین.

مقدمه

در طول سال های گذشته استفاده از اینترنت در زندگی افراد بسیار همه گیر شده است (چونگ و همکاران^۱، ۲۰۱۸) که در کنار مزایایی همچون برداشته شدن محدودیت های فیزیکی در روابط بین فردی، امکان خرید آنلاین، آموزش مجازی و ...، پیامدهای منفی همچون قلدری مجازی، نژادپرستی، انزوای اجتماعی و اعتیاد به اینترنت (دیامودیس و همکاران^۲، ۲۰۱۶)، تأثیرات منفی بر عوامل روانشناختی نیز دارد. با توجه به اینکه امروزه اینترنت به راحتی در اختیار همگان قرار دارد، اثرات مثبت و منفی ای که بر افراد دارد اهمیت زیادی دارد.

در این میان همه گیری COVID-19 جهان را مجبور کرده است تا تغییر کند. در این میان در بخش آموزش نیز این الزام بوجود آمده در استفاده فراگیر از یادگیری مجازی مشارکت کند. اما با اینکه آموزش مجازی و از راه دور در گذشته نیز برای حفظ تداوم در آموزش بکار گرفته می شد، استفاده از آن در این دوره و در این مقیاس بی سابقه بوده است. اکنون نیز گمانه زنی ها در مورد تأثیرات ماندگار این امر و نحوه آموزش در دوران پس از کووید آغاز شده است. عده ای معتقدند پس از اتمام کووید آموزش باید به صورت فیزیکی ادامه پیدا کند؛ اما عده ای دیگران معتقدند آموزش باید به شیوه مجازی ادامه داشته باشد. این نگرش بیشتر به خاطر ریسک ها و خطراتی است که آموزش مجازی با آن مواجه است (لاکی^۳، ۲۰۲۱).

در عصر حاضر، اینترنت در زندگی روزانه حدود ۴۰ درصد از جمعیت جهان نقش حیاتی ایفا می کند، تا جایی که بیش از ۳ میلیارد کاربر اینترنتی در سال ۲۰۱۶ گزارش شده است. بر اساس برآورد سال ۲۰۱۸، حدود سه و نیم میلیارد کاربر به اینترنت دسترسی داشته اند و بیشتر آنها نیز جوان و نوجوان بوده اند. اما بررسی های انجام شده تا سال ۲۰۲۰ نشان داده است تقریباً چهار و نیم میلیارد کاربر از اینترنت استفاده می کنند که ۵۹ درصد از جمعیت جهان را شامل می شود (اولوید و همکاران^۴، ۲۰۲۰). در پی استفاده همه گیر از اینترنت و شبکه های اجتماعی، این فضاها به دانش آموزان و دانشجویان امکان انعطاف پذیری برای برقراری ارتباط از طریق ترکیبی از متن، صدا، تصویر و ویدئو را می دهند، و آنها را به رسانه ارتباطی ترجیحی برای نسل امروز دانش آموزان با دانش دیجیتال تبدیل

می کند (لمای و همکاران^۵، ۲۰۲۰). اینترنت می تواند دستاوردهای مثبت و منفی برای افراد از جمله دانش آموزان به همراه داشته باشد. این دستاوردها بستگی به نوع استفاده از آن دارد. اینترنت می تواند از دیدگاهی مثبت موجب افزایش دانش و تسهیل فرایند یادگیری شود و از دیدگاهی منفی، مخرب باشد (تالیب و زیا^۶، ۲۰۱۲). با وجود آن که استفاده مناسب از فن آوری های ارتباطی و اطلاعاتی هم چون اینترنت می تواند به موفقیت تحصیلی دانش آموزان کمک نماید، استفاده مفرط از آن می تواند پیامدهای نامطلوبی به همراه داشته باشد. نتایج پژوهش گبر و کومار^۷ (۲۰۱۲) نشان داد که استفاده زیاد از فیس بوک با استرس ادراک شده بالا همراه است و این استرس ادراک شده عملکرد تحصیلی را تحت تأثیر قرار می دهد. دانش آموزانی که در حین درس خواندن از فیس بوک استفاده می کردند با عملکرد تحصیلی پایین تری روبرو شدند (گبر و کومار، ۲۰۱۲). عواملی وجود دارند که می توان با تکیه بر آنها این ریسک ها را مدیریت کرده و کاهش داد. یکی از این عوامل سواد دیجیتال است. مهارت های مربوط به فناوری اطلاعات می تواند به فرد کمک کند تا به جای واکنش منفعلانه در برابر فرایند یادگیری، ابتکار عمل داشته باشد و کنترل و نظارت بیشتری بر یادگیری خود داشته باشد، البته به شرطی که فرد مهارت لازم برای استفاده از این فناوری را داشته باشد (شیرزاد و همکاران، ۱۳۹۸). در این راستا یوستیکا و ایسواتی^۸ (۲۰۲۰) در پژوهش خود بیان کردند سواد دیجیتالی نقش مهمی در پیشرفت تحصیلی دانش آموزان دارد.

عامل دیگری که نقش مهمی در کاهش ریسک های آموزش آنلاین دارد واسطه گری والدین است (پوماما و همکاران^۹، ۲۰۲۱). والدین اولین کسانی هستند که با کودک ارتباط برقرار میکنند و تأثیرگذارترین برخوردها و تعاملات را در شکل گیری ساختار زندگی آینده ی کودک دارند، اندیشمندان دریافته اند که ادراک کودکان از این نوع تعاملات بسیار مهمتر از تجربه ی عملی چنین تعاملاتی است (چو و همکاران^{۱۰}، ۲۰۱۶). بر اساس الگوی بامریند و شیفر، دو محور اساسی در رفتار و تعاملات والدین در ارتباط با فرزندان وجود دارد: محبت و کنترل، از ترکیب این دو بعد، چهار سبک مختلف فرزند پروری مقتدرانه، مستبدانه، سهل گیر و کناره گیر (بی توجه) ایجاد می شود که سه سبک اخیر شیوه های فرزند پروری ناکارآمد محسوب می

7. Gabre & Kumar

8. Yustika & Iswati

9. Purnama et al

10. Chou et al

1. Cheung et al

2. Diomidous et al

3. Lockee et al

4. Olawade et al

5. Lemay et al

6. Talib & Zia

شود (گنتری، ۱۳۹۰). شیوه‌های فرزند پروری، روش‌هایی است که والدین برای تربیت فرزندان خود به کار می‌گیرند و بیانگر نگرش‌ها و رفتارهایی است که آنها نسبت به فرزندان خود دارند (لین و وایلی^۱، ۲۰۱۷). اوزگار^۲ (۲۰۱۶) در پژوهشی تحت عنوان سبک‌های فرزند پروری و اعتیاد به اینترنت که ۱۲۳۸ نوجوان ترکیه‌ای انجام داد مشخص نمود که سبک فرزند پروری مسامحه و مستبدانه ارتباط معناداری با اعتیاد به اینترنت این نوجوانان داشته و نوجوانان با سبک فرزند پروری بی‌اعتنا بیشترین میزان اعتیاد به اینترنت را گزارش نمودند. این عقیده که خانواده نقش مهمی در شروع و تشدید اعتیاد به اینترنت در نوجوانان دارد، منابع پژوهش‌های قابل ملاحظه‌ای بوده است و چنانچه گونوگ و دوغان^۳ (۲۰۱۳) بیان کردند، اعتیاد به اینترنت صرفاً مشکل یک فرد نیست، بلکه مشکلی است که خانواده مسئول آن است و این مشکل به واسطه پیامدهای بدکارکردی خانواده می‌تواند ایجاد شود. اوربول و همکاران^۴ (۲۰۱۷) در تحقیقات خود نشان داد که میانجی‌گری والدین بر کاهش خطر آنلاین تأثیر دارد، اما با استفاده اعتیادآور کودکان از اینترنت مرتبط نیست. بنابراین کارکرد خانواده می‌تواند سلامت جسمی، هیجانی و اجتماعی فرزندان را تحت تأثیر قرار دهد چراکه خانواده نخستین مکانی است که پیوندهای عاطفی افراد در آن شکل می‌گیرند و رفتار والدین چه خشن، چه مهربان و با عطفوت، زمینه‌های اساسی شخصیت فرزندان را شکل می‌دهد. رفتارهای ناپه‌نجان والدین می‌تواند زمینه‌ساز بروز اختلالات و مشکلات رفتاری فرزندان شود (آیستر و همکاران، ۱۳۹۱). در واقع آنچه در خانواده اتفاق می‌افتد، عامل مهمی در انعطاف‌پذیری و کاهش مشکلات فعلی و آتی فرزندان است (جعفری ندرآبادی، ۱۳۹۷). ایمانی و شیرالی (۱۳۹۴) در پژوهش خود نشان دادند کارکرد و فرآیندهای خانواده نقش مهمی در اعتیاد به اینترنت دارند و خانواده‌های دارای کارکرد و روابط والد-فرزند مختل، گرایش بیشتری به استفاده آسیب‌زا از اینترنت دارند (ایمانی و شیرالی، ۱۳۹۴).

در این میان، خودکنترلی عاملی است که می‌تواند در راستای کاهش ریسک‌های آموزش آنلاین نقش مهمی ایفا کند (پوماما و همکاران، ۲۰۲۱). خودکنترلی یعنی فرد، کنترل رفتارها، احساسات و غرایز خود را با وجود برانگیختن برای عمل داشته باشد. یک کودک یا نوجوان با خودکنترلی زمانی را صرف فکر کردن به انتخاب‌ها و نتایج احتمالی می‌کند و سپس بهترین

گزینه انتخاب می‌نماید (موسوی مقدم و همکاران، ۱۳۹۶). بر اساس نظریه خودکنترلی گانتفردسون و هیرشی^۵ (۱۹۹۰)، خودکنترلی پایین منجر به انواع رفتارهای مجرمانه و دیگر رفتارهای خطر پذیر می‌شود. خودکنترلی پایین و گذاشتن اطلاعات شخصی در اینترنت و خودافشاگری در سایت‌های اینترنتی را نشان داده‌اند و به نظر میرسد خودکنترلی پایین پیش‌بین‌نیرومندی برای رفتارهای خودافشاگری در اینترنت (یو^۶، ۲۰۱۴) و اعتیاد به اینترنت است (یون و همکاران^۷، ۲۰۱۶). مطالعه قبلی اشاره کرد که فقدان میانجی‌گری والدین می‌تواند منجر به ایجاد خودکنترلی ناکافی در کودکان شود. علاوه بر این، از نظر داکورث و همکاران^۸ (۲۰۱۴)، خودکنترلی می‌تواند به‌عنوان شاخصی برای موفقیت مهارت‌های ارتباطی در کودکان مورد استفاده قرار گیرد. بنابراین، توانایی‌های خوب خودکنترلی در کودکان تعیین‌کننده نگرش کودکان خواهد بود. با افزایش استفاده از تکنولوژی از جمله در آموزش، چندین محقق اولیه خاطرنشان کردند که کودکانی که خودکنترلی پایینی دارند می‌توانند به اعتیاد به دسترسی به اینترنت، دسترسی به محتوای مستهجن، ظهور خشونت در قالب فضای سایبری، قلدری و آزار جنسی دچار شوند (ژاله و همکاران، ۱۴۰۰). آتش افروز و همکاران (۱۳۹۶) در پژوهش خود نشان دادند کارکرد خانواده با خودکنترلی همبستگی مثبت و معنی‌دار و خودکنترلی با استفاده مشکل‌زا از اینترنت همبستگی منفی و معنی‌دار دارند، اما بین کارکرد خانواده و استفاده مشکل‌زا از اینترنت همبستگی وجود ندارد ولی به‌طور غیرمستقیم می‌تواند از طریق ارتقاء سطح خودکنترلی نقش مهمی در پیشگیری از ابتلا به استفاده مشکل‌زا از اینترنت ایفا نماید. بنابراین خانواده‌ها می‌توانند با تقویت خودکنترلی فرزندان، آن‌ها را در برابر استفاده مشکل‌زا و افراطی از اینترنت تلقیح نمایند. با توجه به شرایط حاکم بر دنیای کنونی و ماهیت تکنولوژی که دائماً و به سرعت در حال پیشرفت و دگرگونی و تنوع است، توجه به عوامل درونی و کیفیت‌های روانشناختی پیش‌بین‌توانایی مدیریت استفاده از اینترنت خصوصاً در جامعه کودکان و نوجوانان که قسمت عظیمی از کاربران اینترنت را تشکیل می‌دهند و نسبت به بزرگسالان نسبت به خطرات فضاهای مجازی آسیب‌پذیرترند، ضروری به نظر می‌رسد. همچنین با وجود اهمیت مطالب بیان‌شده، تحقیقاتی که بتوانند به صورت اثربخش و جامعی به چگونگی رابطه بین سواد دیجیتال و واسطه‌گری والدین با

5. Gottfredson & Hirschi

6. Yu

7. Yun et al

8. Duckworth et al

1. Lin & Wiley

2. Özgür

3. Gunuc & Dogan

4. Oriol et al

- ریسک‌های آموزش آنلاین بپردازند، وجود ندارد. همچنین نقش میانجی خودکنترلی در این رابطه موضوعی است که مغفول مانده است. در این راستا در پژوهش حاضر به پاسخ این سؤال پرداخته شده که سواد دیجیتال و واسطه‌گری والدین با توجه به نقش میانجی خودکنترلی دانش آموزان چه رابطه‌ای با ریسک‌های آموزش آنلاین دارد؟
- بر اساس چارچوب نظری بیان‌شده، فرضیه‌ها و مدل مفهومی پژوهش به شکل زیر ارائه می‌شود:
- سواد دیجیتال رابطه معناداری با ریسک‌های آموزش آنلاین دارد.
 - مداخله‌گری والدین رابطه معناداری با ریسک‌های آموزش آنلاین دارد.
 - خودکنترلی دانش آموزان رابطه سواد دیجیتال با ریسک‌های آموزش آنلاین را میانجی می‌کند.
 - خودکنترلی دانش آموزان رابطه مداخله‌گری والدین با ریسک‌های آموزش آنلاین را میانجی می‌کند.

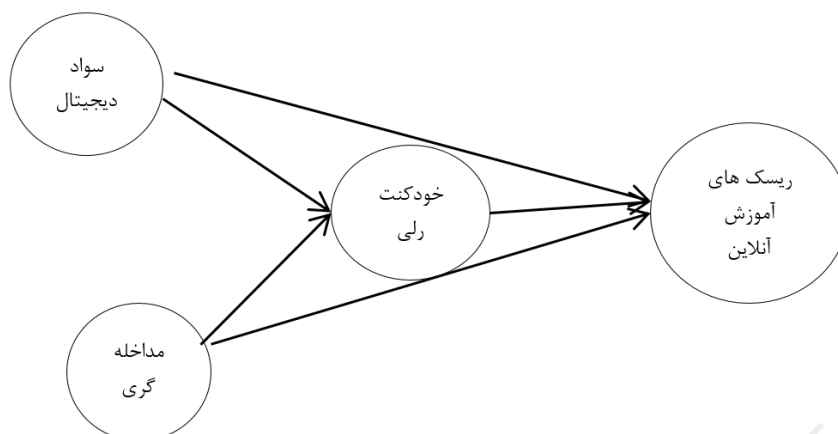

شکل ۱. مدل مفهومی پژوهش

۱/۹۶ است. در نتیجه روایی سازه مورد تایید قرار گرفت. برای بررسی روایی همگرا از میانگین واریانس استخراج‌شده^۲ استفاده شد. برای برقراری روایی همگرا باید میزان میانگین واریانس استخراج‌شده محاسبه‌شده برای هر شاخص، بزرگ‌تر از مقدار ۰/۵ باشد. میانگین واریانس استخراج‌شده شاخص‌های پژوهش در جدول ۱ ارائه شده است.

جدول ۱. مقادیر میانگین واریانس استخراج‌شده شاخص‌های پژوهش

شاخص	مقدار AVE
سواد دیجیتال	۰.۸۵۹
مداخله‌گری والدین	۰.۷۴۱
خودکنترلی	۰.۷۹۶
ریسک‌های آموزش آنلاین	۰.۸۱۱

از آنجا که مقدار AVE برای تمامی شاخص‌ها بالاتر از ۰/۵ محاسبه‌شده، در نتیجه روایی همگرا مورد تایید است. چنانچه میانگین واریانس استخراج‌شده برای یک متغیر، بزرگ‌تر از توان دوم همبستگی متغیر با سایر متغیرها باشد، روایی

روش

پژوهش حاضر از نظر هدف، کاربردی و به لحاظ شیوه گردآوری داده‌ها توصیفی از نوع همبستگی بوده که در آن رابطه بین متغیرها بر اساس هدف پژوهش مورد تحلیل قرار گرفت. با توجه به هدف پژوهش حاضر، جامعه آماری شامل همه دانش آموزان دختر مقطع متوسطه اول در منطقه ۱ شهر تهران بود که به شیوه آنلاین آموزش دیدند. در این راستا با استفاده از روش نمونه‌گیری تصادفی ساده ۲۲۰ نفر به عنوان نمونه مورد بررسی قرار گرفتند. برای جمع‌آوری داده‌ها (ادبیات و سوابق مربوط به متغیرهای پژوهش) از روش کتابخانه‌ای و برای جمع‌آوری داده‌های پرسشنامه از روش میدانی استفاده شد.

ابزار

در این پژوهش از پرسشنامه استاندارد تحقیقات پارناما و همکاران^۱ (۲۰۲۱) استفاده شد. در مورد روایی، علاوه بر روایی سازه به وسیله تحلیل عاملی تأییدی، از روایی همگرا و تشخیصی استفاده شد. بررسی‌های تحلیل عاملی تأیید نشان داد بار عاملی برای تمامی گویه‌ها بالای ۰/۳ و معناداری بالای

2. Average Variance Extracted (AVE)

1. Purnama et al

در این پژوهش همچنین برای بررسی پایایی از ضریب آلفای کرونباخ و پایایی ترکیبی استفاده شده است. مقادیر بالای ۰/۷ برای آلفای کرونباخ و پایایی ترکیبی نشان‌دهنده پایایی شاخص است. نتایج بررسی پایایی به شرح جدول ۳ است.

تشخیصی برای آن متغیر وجود دارد. در جدول ۲، اعداد روی قطر اصلی، میانگین واریانس استخراج شده هستند. میانگین واریانس استخراج شده برای هر متغیر، بیشتر از همبستگی آن متغیر با سایر متغیرها است. بنابراین روایی تشخیصی متغیرهای پژوهش مورد تأیید است.

جدول ۲. میانگین واریانس استخراج شده و همبستگی بین متغیرهای پژوهش

شاخص	سواد دیجیتال	مداخله‌گری والدین	خودکنترلی	ریسک‌های آموزش آنلاین
سواد دیجیتال	۰.۸۵۹			
مداخله‌گری والدین	۰.۶۹۸	۰.۷۴۱		
خودکنترلی	۰.۷۱۲	۰.۶۲۱	۰.۷۹۶	
ریسک‌های آموزش آنلاین	۰.۷۱۵	۰.۷۱	۰.۶۹۷	۰.۸۱۱

جدول ۳. بررسی پایایی ابزار تحقیق

شاخص	ضریب آلفای کرونباخ	پایایی ترکیبی
سواد دیجیتال	۰.۷۸۹	۰.۷۳۲
مداخله‌گری والدین	۰.۷۸۱	۰.۸۱۴
خودکنترلی	۰.۸۲۶	۰.۷۴۵
ریسک‌های آموزش آنلاین	۰.۸۷۴	۰.۷۹۹

PLS برای بررسی فرضیه‌ها استفاده شد.

با توجه به اینکه پایایی ترکیبی و ضریب آلفای کرونباخ برای شاخص‌های پژوهش بالای ۰/۷ است، در نتیجه می‌توان به پایایی ابزار تحقیق اعتماد کرد.

یافته‌ها

در ابتدا به بررسی آمار توصیفی متغیرها پرداخته شد که نتایج به شرح جدول زیر است:

در بخش تجزیه و تحلیل داده‌ها، از نرم‌افزار SPSS برای بررسی آمار توصیفی و روش حداقل مربعات جزئی و نرم‌افزار Smart

جدول ۴. شاخص‌های وضعیت توزیع متغیرهای پژوهش

شاخص	میانگین	انحراف معیار	چولگی	کشدگی
سواد دیجیتال	۳.۱۶۷	۰.۸۳۵	۰.۳۴۱	-۰.۳۹۱
مداخله‌گری والدین	۳.۷۱۹	۰.۶۵۱	-۰.۱۸۷	۰.۳۲۱
خودکنترلی	۳.۰۰۷	۰.۸۱۴	۰.۶۲۹	-۰.۱۳۴
ریسک‌های آموزش آنلاین	۳.۳۱۳	۰.۷۶۱	۰.۵۲۹	-۰.۵۰۸

۰.۳۱۱ است که مثبت و در سطح مطلوب است. بر همین اساس می‌توان گفت قدرت پیش‌بینی مدل در مورد متغیرها مطلوب هستند.

شاخص GOF

این شاخص ملاک کلی برازش (GOF) است که با محاسبه میانگین هندسی میانگین اشتراک و R^2 به صورت زیر محاسبه می‌شود.

$$GOF = \sqrt{\text{communality} \times R^2} = \sqrt{0.801 \times 0.625} = .707$$

بررسی‌ها نشان داد میزان چولگی و کشیدگی برای تمامی متغیرها در بازه ۲ و -۲ قرار دارد. در نتیجه می‌توان گفت داده‌ها از توزیع نرمالی پیروی می‌کنند. در ادامه به بررسی فرضیه‌های پژوهش پرداخته شد. خروجی نرم‌افزار PLS برای بررسی فرضیه‌های پژوهش به شرح شکل‌های ۲ و ۳ است.

شاخص ضریب تعیین (R^2) متغیرهای وابسته

مقدار R^2 برای سازه‌های درون‌زای پژوهش به میزان ۰.۵۰۱ و ۰.۷۴۹ محاسبه شده است.

شاخص ارتباط پیش‌بین Q^2

مقدار Q^2 برای شاخص‌های تحقیق ۰.۲۸۴، ۰.۲۶۹، ۰.۲۳۴ و

با توجه به اینکه این شاخص برای مدل پژوهش حاضر ۰.۷۰۷ است. محاسبه شده می توان گفت مدل از برازش مطلوبی برخوردار است.

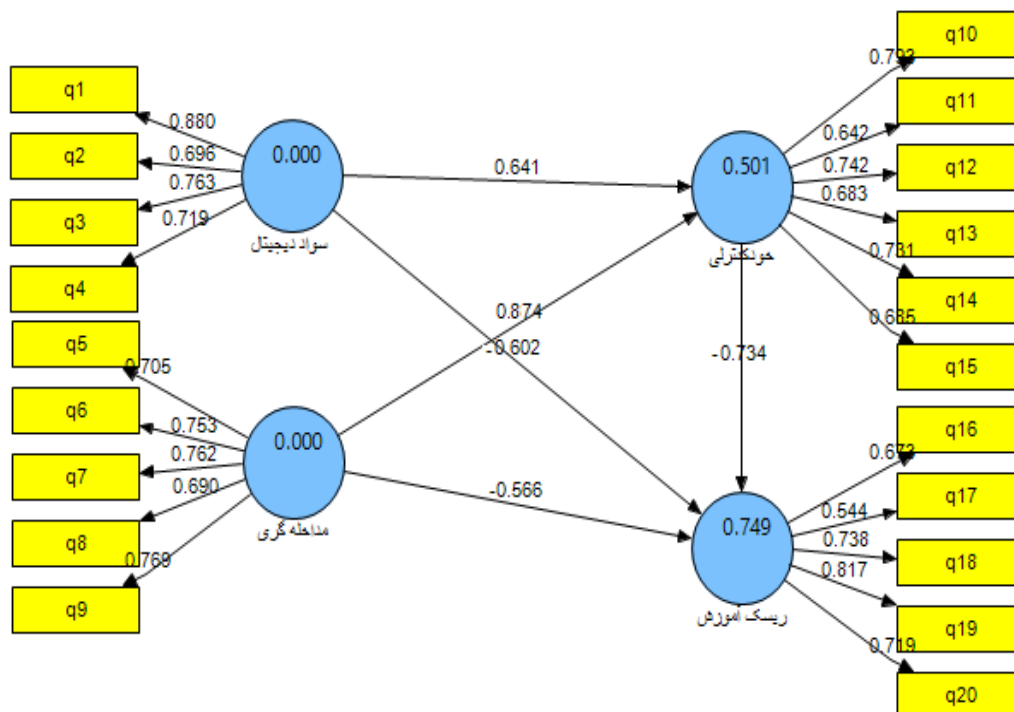

شکل ۲. مقادیر بار عاملی و ضرایب مسیر مدل پژوهش

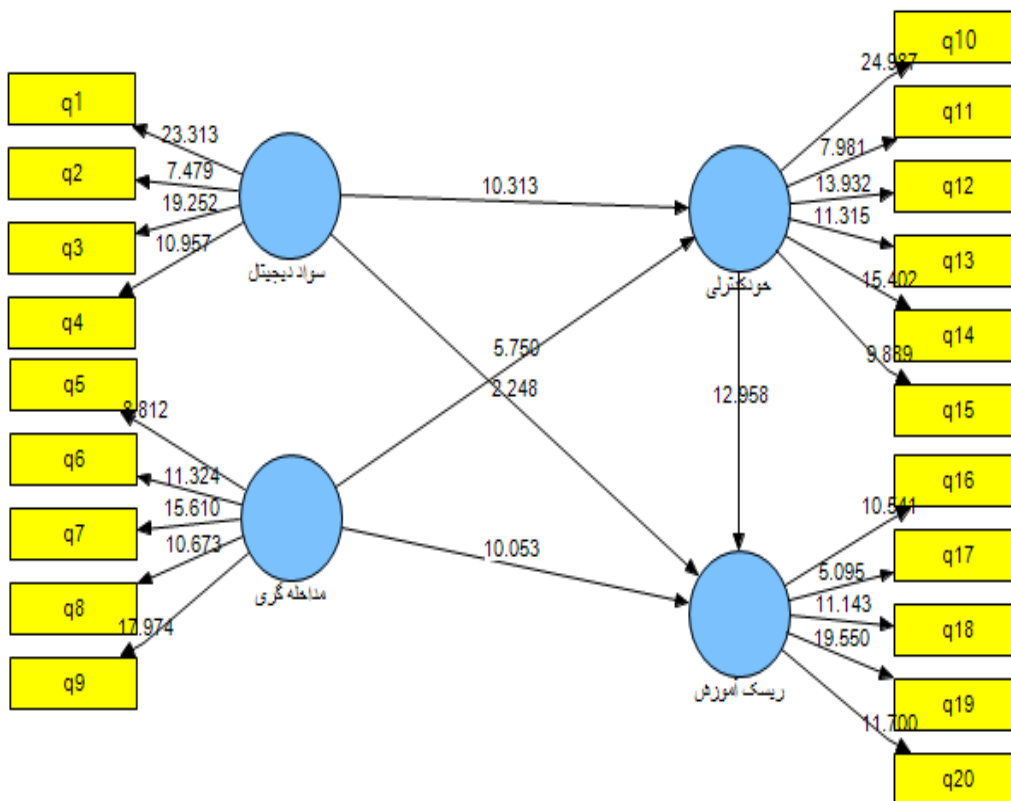

شکل ۳. معناداری مدل پژوهش

جدول ۵. نتایج حاصل از ارزیابی مدل ساختاری برای بررسی فرضیه‌های پژوهش

نتیجه آزمون	عدد معنی‌داری	ضریب مسیر	مسیر
تائید	۲.۲۴۸	-۰.۶۰۲	سواد دیجیتال رابطه معناداری با ریسک‌های آموزش آنلاین دارد.
تائید	۱۰۰.۵۳	-۰.۵۶۶	مداخله‌گری والدین رابطه معناداری با ریسک‌های آموزش آنلاین دارد.
	VAF	کل	فرضیه میانجی
تائید	۰.۴۳	-۱.۰۷۲	خودکنترلی دانش آموزان رابطه سواد دیجیتال با ریسک‌های آموزش آنلاین را میانجی می‌کند.
تائید	۰.۵۳	-۱.۱۹۷	خودکنترلی دانش آموزان رابطه مداخله‌گری والدین با ریسک‌های آموزش آنلاین را میانجی می‌کند.

ریسک‌های آموزش آنلاین را میانجی می‌کند. رابطه مستقیم مداخله‌گری والدین بر ریسک‌های آموزش آنلاین -۰.۵۶۶ است. در بررسی فرضیه میانجی از روابط غیرمستقیم و مستقیم و ضریب VAF بهره گرفته شد. با توجه به اینکه میزان این ضریب بیشتر از ۰.۲ است، می‌توان گفت نقش میانجی تایید می‌شود. همچنین این ضریب نشان داد ۵۳ درصد از رابطه مداخله‌گری والدین با ریسک‌های آموزشی توسط خودکنترلی تبیین می‌شود.

نتیجه‌گیری و بحث

پژوهش حاضر با هدف رابطه سواد دیجیتال و واسطه‌گری والدین با ریسک‌های آموزش آنلاین با توجه به نقش میانجی خودکنترلی دانش آموزان صورت گرفت. نتایج نشان داد سواد دیجیتال رابطه منفی و معناداری با ریسک‌های آموزش آنلاین دارد. در نتیجه افرادی که سواد دیجیتال بیشتری دارند، ریسک‌های آموزش آنلاین برای آنها کمتر است. هلسپر و همکاران (۲۰۱۹) در نتایجی همسو بیان کردند مهارت‌های سواد دیجیتال در کودکان می‌تواند بر خطرات آنلاین مانند قلدری، پرخاشگری و نفرت، آزار جنسی، هک، آسیب‌پذیری، قربانی شدن، و انعطاف‌پذیری و اعتیاد به اینترنت تأثیر بگذارد. همچنین همان‌گونه که نتایج نشان داد، مداخله‌گری والدین در آموزش آنلاین می‌تواند آسیب‌ها و ریسک‌های آموزش آنلاین را برای دانش آموزان کاهش دهد. لیوینگستون و همکاران (۲۰۱۷)، سولداتوا و راسکازووا^۱ (۲۰۱۷) و نیکن و جانس^۲ (۲۰۱۴) نیز در پژوهش خود به نتایج مشابهی دست یافتند. نتایج فرضیه میانجی اول نشان داد خودکنترلی دانش آموزان رابطه سواد دیجیتال با ریسک‌های آموزش آنلاین را میانجی می‌کند. این یافته در تحقیقی همسو توسط پوماما و همکاران (۲۰۲۱) تایید شد. همچنین فرضیه میانجی دوم نشان داد

بر اساس خروجی مدل، نتایج بررسی فرضیه‌ها به شرح زیر است:

- سواد دیجیتال رابطه معناداری با ریسک‌های آموزش آنلاین دارد.
- میزان ضریب مسیر برای تأثیر سواد دیجیتال بر ریسک‌های آموزش -۰.۶۰۲ محاسبه شده که بیشتر از ۰.۵ است. همچنین معناداری این رابطه ۲.۲۴۸ محاسبه شده که از ۱.۹۶ بیشتر است. در نتیجه می‌توان گفت رابطه فوق معنادار است. اما این رابطه منفی است و افزایش سواد دیجیتال منجر به کاهش ریسک‌های آموزش آنلاین می‌شود.
- مداخله‌گری والدین رابطه معناداری با ریسک‌های آموزش آنلاین دارد.
- بررسی فرضیه فوق نشان داد میزان ضریب مسیر برای رابطه مداخله‌گری والدین با ریسک‌های آموزش آنلاین -۰.۵۶۶ است که بیشتر از ۰.۵ است. همچنین معناداری به میزان ۱۰۰.۵۳ است که از ۱.۹۶ بیشتر است. در نتیجه رابطه فوق معنادار است. اما با توجه به منفی بودن شدت رابطه، افزایش مداخله‌گری والدین منجر به کاهش ریسک‌های آموزش آنلاین می‌شود.
- خودکنترلی دانش آموزان رابطه سواد دیجیتال با ریسک‌های آموزش آنلاین را میانجی می‌کند.
- در بررسی فرضیه میانجی از روابط غیرمستقیم و مستقیم و ضریب VAF بهره گرفته شد. با توجه به اینکه میزان این ضریب بیشتر از ۰.۲ است، می‌توان گفت نقش میانجی تایید می‌شود. همچنین این ضریب نشان داد ۴۳ درصد از رابطه سواد دیجیتال با ریسک‌های آموزشی توسط خودکنترلی تبیین می‌شود.
- خودکنترلی دانش آموزان رابطه مداخله‌گری والدین با

^۲ . Nikken & Jansz

^۱ . Soldatova & Rasskazova

نحوه استفاده از رسانه‌ها توجه می‌کند همخوانی دارد. بر اساس نتایج همچنین به نظر می‌رسد ضعف در خودکنترلی هسته اصلی بسیاری از مشکلات کودکان و بزرگسالان است. وقتی خودکنترلی را به شکل به تأخیر انداختن خشنودی نگاه کنیم، خواهیم دید که بسیاری از مشکلات ریشه در همین نارسایی دارند. به نظر می‌رسد از یک طرف، اعتیاد به فضای آنلاین در جوانان با ضعف در خودکنترلی و نظم مرتبط است و همچنین افراد معتاد نسبت به کاربران عادی توانایی کمتری در کنترل عواطف و احساسات خود دارند. از طرف دیگر حضور در فضاهای آنلاین احساس کنترل، امکان تعامل هم‌زمان با افراد گوناگون و آزادی عمل برای نوجوانان را فراهم می‌کند. با در نظر گرفتن رابطه منفی بین خودکنترلی و ریسک‌های آنلاین، می‌توان نتیجه گرفت که خودکنترلی مختل شده، به‌طور کلی زمینه را برای ایجاد اعتیاد به اینترنت و ایجاد خطرات استفاده از آن فراهم می‌کند و افزایش خودکنترلی، افراد را برای استفاده از اینترنت به‌صورت معقول توانمند می‌کند، بنابراین می‌تواند از اعتیاد به اینترنت و خطرات ناشی از آن جلوگیری کند.

در راستای نتایج به‌دست‌آمده پیشنهادها زیر به مدیران، معلمان و والدین ارائه می‌شود:

- استفاده از سبک‌های فرزند پروری درست در تربیت فرزندان که بتواند علاوه بر ایجاد جوی دوستانه، فرزندان آموزش پذیر و قابل‌انعطاف تربیت کرد.
- ایجاد محدودیت و نظارت دولت بر فضاهای در دسترس دانش‌آموزان
- نظارت کامل والدین و معلمان بر فرایندهای آموزشی الکترونیکی دانش‌آموزان
- تقویت روحیه خودکنترلی در دانش‌آموزان از طریق افزایش اعتمادبه‌نفس و خودکارآمدی
- پژوهش حاضر همانند سایر پژوهش‌ها با محدودیت‌هایی مواجه بود. با توجه به اینکه آموزش آنلاین در ایران در مراحل اولیه قرار دارد، تحقیقات در این زمینه محدود بوده و گستردگی لازم را ندارد. همچنین با توجه به اینکه برای جمع‌آوری داده‌ها از روش‌های آنلاین و غیرحضور استفاده شد، همکاری پاسخ‌دهندگان پایین بوده و جمع‌آوری داده‌ها بسیار زمان‌بر بود. همچنین به سایر پژوهشگران پیشنهاد می‌شود:
- تحقیقات گسترده‌تری را در زمینه آموزش آنلاین انجام دهند.
- پیشنهاد می‌شود پژوهش حاضر با در نظر گرفتن نقش سایبرلوفینگ به عنوان یک متغیر میانجی صورت بگیرد.
- پیشنهاد می‌شود نقش سبک‌های فرزندپروری در این

خودکنترلی دانش‌آموزان رابطه مداخله‌گری والدین با ریسک‌های آموزش آنلاین را میانجی می‌کند. پوماما و همکاران (۲۰۲۱) در نتایج همسو این فرضیه را تایید کردند.

تربیت سخت و سبک‌های فرزند پروری مستبدانه می‌تواند تأثیر منفی بر نوجوانان داشته باشد. نوجوانان در این خانواده‌ها به دلیل پیوندهای عاطفی ضعیف، شیوه‌های آمرانه و کنترل و نظارت شدید، در پی رهایی از مقررات و قوانین انعطاف‌ناپذیر موجود در خانواده‌اند. والدین مستبد معمولاً استانداردهای تحصیلی سخت‌گیرانه‌ای دارند. کمال‌گرایی و سخت‌گیری والدین سبب می‌شود که همواره از عملکرد نوجوانان ناراضی باشند و بدون در نظر داشتن توانایی نوجوانان انتظارات غیرمنصفانه‌ای از آن‌ها داشته باشند. این امر موجب احساس ناتوانی، درماندگی، کاهش اعتماد به نفس و درنهایت اجتناب نوجوانان از مسائل تحصیلی می‌شود. از این رو، نوجوانان برای کاهش استرس ناشی از مشکلات خانوادگی و تحصیلی، فضای مجازی را به مثابه یک راهبرد جبرانی سهل‌الوصول در نظر می‌گیرند و به دلیل ماهیت فضای مجازی که عاری از هرگونه کنترل و نظارتی است که والدین بر آن اصرار دارند، به استفاده از این فضا وابسته می‌شوند، زیرا میل به استقلال‌طلبی و نیازهای عاطفی آن‌ها در ارتباطات مجازی ارضا می‌شود. همچنین کنترل و نظارت شدید والدین مانع از رشد خودکنترلی و خودتنظیمی فرزندان می‌شود، زیرا این والدین فرصت انتخاب‌گری و استقلال عمل را از آن‌ها می‌گیرند، بنابراین فرزندان آن‌ها به وجود منبع کنترل بیرونی وابسته می‌مانند. چنین افرادی در مقایسه با سایر کاربران در مدیریت زمانی و خودتنظیمی ناموفق هستند و به میزان بیشتری وقت خود را صرف فضای مجازی می‌کنند و به آن وابسته می‌شوند.

سواد دیجیتال به‌عنوان عاملی که در ایجاد آگاهی و نحوه درست از استفاده از اینترنت مؤثر است، نقش مهمی در کاهش آسیب‌های وارده به دانش‌آموزان دارد. آموزش سواد دیجیتال است که مخاطب را در شناسایی فنون و روش‌های درست استفاده از فناوری یاری و مهارت انتخاب‌گری را به وی انتقال می‌دهد و این مهارت باعث جذب مخاطب به پیام‌های مفیدتر و مورد نیاز خواهد شد که خود باعث کاهش وابستگی ما به رسانه‌ها و به‌ویژه اینترنت می‌شود. مهم‌ترین یافته این تحقیق نشان می‌دهد که آموزش سواد دیجیتال یکی از عوامل اثرگذار بر ریسک‌های آموزش آنلاین در بین دانش‌آموزان است و با بالا رفتن سطح سواد دیجیتال دانش‌آموزان، میزان اعتیاد اینترنتی دانش‌آموزان نیز تعدیل خواهد شد که این یافته‌ها با نظریه الیزابت تامن و همکارانش که بیان می‌دارند آموزش سواد رسانه‌ای در لایه اول خود به اهمیت برنامه‌ریزی شخصی در

- Education*, 64, 114-154.
- Diomidous, M. Chardalias, K. Magita, A. Koutonias, P. Panagiotopoulou, P & Mantas, J. (2016). Social and psychological effects of internet use. *Acta informatica medica*, 24(1), 66.
- Duckworth, A.L. Gendler, T.S. Gross, J.J. (2014). Self-control in school-age children. *Educ. Psychol.* 49 (3), 199–217.
- Gabre, H & Kumar, G. (2012). The effects of perceived stress and Facebook on accounting students' academic performance. *Accounting and Finance Research*, 1(2), 87-100.
- Giunchiglia, F Zeni, M. Gobbi, E. Bignotti, E & Bison, I. (2018). Mobile social media usage and academic performance. *Computers in Human Behavior*, 82, 177–185.
- Gottfredson, M & Hirschi, T. (1990). A general theory of crime. Stanford, CA: a group of high school students: a cross-sectorial study: 2011; 24(4): 265-272.
- Guns, S. Dogan, A. (115⁹). The relationship between Turkish adolescents' Internet addiction, their perceived social support, and family activities. *Computer in Human Behavior*, 16: 1569- 1119.
- Lemay, D. J. Bazalais, P & Doleck, T. (2020). Patterns of social networking use and academic performance: Examining the link between quality and frequency of social networking use and academic performance among college-level students. *Education and Information Technologies*.
- Lin, C.H & Wiley, A. R. (2017). The relationship of relative child care and parenting behaviors in fragile families. *Children and Youth Services Review*, 81, 591-598.
- Lockee, B (2021). Online education in the post-COVID era, *natural electronics*, 4, 5-6.
- Muenks, K. Wigfield, A. Eccles, J.S. (2018). I can do this! the development and calibration of children's expectations for success and competence beliefs. *Dev. Rev.* 48, 24–39.
- Nikken, P Jansz, J. (2014). Developing Scales to Measure Parental Mediation of Young Children's Internet Use. *Learning, Media*

پژوهش مدنظر قرار بگیرد.

منابع

- ایمانی، مهدی، شیرالی نیا، خدیجه. (۱۳۹۴). نقش کارکرد و فرآیند خانواده در اعتیاد به اینترنت نوجوانان، مشاوره و روان درمانی خانواده، ۵(۲)، ۱۶۳-۱۴۲.
- آبستر، عزیزه؛ خانجانی، زینب؛ هاشمی نصرآباد، تورج و بیرامی، منصور. (۱۳۹۱). اختلالات روانی نوجوانان و ویژگی‌های شخصیتی ناپه‌نچار والدین: تحلیلی بر نقش شخصیت والدین در سلامت روانی فرزندان، پژوهش‌های نوین روانشناختی، ۷(۲۷)، ۱-۲۲.
- آتش افروز، عسکر. (۱۳۹۶). بررسی رابطه مدل کارکرد خانواده و استفاده مشکل‌زا از اینترنت با میانجی‌گری‌های خودکنترلی و هوش هیجانی، مشاوره کاربردی، ۷(۱)، ۶۵-۸۰.
- جعفری ندرآبادی، معصومه (۱۳۹۷). بررسی رابطه بین میزان وابستگی به فضای مجازی با کارکرد خانواده و عملکرد تحصیلی در دانش‌آموزان، جامعه‌شناسی آموزش و پرورش، ۸(۸)، ۳۰-۴۵.
- شیرزاد، مجید؛ ترقی خواه دیلمقانی، نیر و محمدی، جواد. (۱۳۹۸). سواد اطلاعاتی، یادگیری خودتنظیم و اعتیاد به اینترنت در دانشجویان دختر تحصیلات تکمیلی، فصلنامه مدیریت اطلاعات و دانش‌شناسی، ۶(۳)، ۲۵-۳۲.
- موسوی مقدم، سیدرحمت اله، نوری، طیبه، خدادادی، طاهره، احمدی، اسد، قیاسی، غلامرضا. (۱۳۹۶). رابطه اعتیاد به اینترنت و خودکنترلی با سلامت روان در دانشجویان دانشگاه علمی-کاربردی شهرستان ایلام، مجله دانشکده بهداشت و انستیتو تحقیقات بهداشتی، ۵(۱)، ۱-۸.
- گنتری، دوپل. (۱۳۹۰). مدیریت خشم، راهنمای کاربردی برای همگان. ترجمه‌ی منصور بیرامی و پروانه علائی. تهران: نیک ملکی.
- ژاله، مریم و جعفری، لیلا و جعفری، روزیتا و صفاری محمدآبادی، علی و پوررجب، معصومه. (۱۴۰۰). نقش والدگری رسانه‌ای بر خودکنترلی و خودمراقبتی کودکان در استفاده از فضای مجازی ایام کرونا، همایش ملی پژوهش‌های نوین در روانشناسی و علوم رفتاری، خمینی شهر.
- Chou, H.L. Chou, C & Chen, C.H. (1159). the moderating effects of parenting styles on the relation between the internet attitudes and internet behaviors of high-school students in Taiwan. *Computers &*

and Technology.

- Oriol, X. Miranda, R. Oyanedel, J.C. Torres, J. (2017). The role of self-control and grit in domains of school success in students of primary and secondary school. *Front. Psychol.* 8, 1716.
- Olawade DB, Olorunfemi OJ, Wada OZ, Afolalu TD, Enahoro MA. (2020). Internet Addiction among University Students during Covid-19 Lockdown: Case Study of Institutions in Nigeria. *Journal of Education and Human Development.* 9(4):165-73.
- Özgür, H. (1159). The relationship between Internet parenting styles and Internet usage of children and adolescents. *Computers in Human Behavior*, 91, 455-414.
- Purnama, S. Ulfah, M. Machali, I. Wibowo, A & Narmaditya, B. S. (2021). Does digital literacy influence students' online risk? Evidence from Covid-19. *Heliyon*, 7(6), e07406.
- Purnama, S. Ulfah, M. Machali, I. Wibowo, A & Narmaditya, B. S. (2021). Does digital literacy influence students' online risk? Evidence from Covid-19. *Heliyon*, 7(6), e07406.
- Soldatova, G.U. Rasskazova, E.I. (2017). Adolescent Safety on the Internet Adolescent Safety on the Internet Risks, Coping with Problems and Parental Mediation, 93-93.
- Talib, N & Zia-ur-Rehman, M. (2012). Academic performance and perceived stress among university students. *Educational Research and Reviews*, 7(5), 127-132.
- Yu, Szde. (2014). Does low self-control explain voluntary disclosure of personal information on the Internet?. *Computers in Human Behavior*, 37(1), 210-215.
- Yun, I. Kim, S. G & Kwon, S. (2016). Low self-control among South Korean adolescents: A test of Gottfredson and Hirschi's generality hypothesis. *International journal of offender therapy and comparative criminology*, 60(10), 1185-1208.
- Yustika, G.P. Iswati, S. (2020). Digital Literacy in Formal Online Education: A Short Review. *Dinamika Pendidikan*.
- Yustika, G.P. Iswati, S. (2020). Digital Literacy in Formal Online Education: A Short Review. *Dinamika Pendidikan*

COPYRIGHTS



© 2022 by the authors. Licensee PNU, Tehran, Iran. This article is an open access article distributed under the terms and conditions of the Creative Commons Attribution 4.0 International (CC BY4.0) (<http://creativecommons.org/licenses/by/4.0>)